

9705396

Uitdeukset hydraulisch 10 ton



Handleiding

Lees deze handleiding voor gebruik goed door

Gebruiksaanwijzing

Voor gebruik de bedieningsknop van het ventiel dichtdraaien met de klok mee.
Vervolgens kunt u de hendel in elke gewenste positie horizontaal en verticaal trekken en duwen, zolang de cylinder naar beneden gericht is.

Indien nodig accessoires monteren.

Na gebruik, de bedieningsknop van het ventiel opendraaien tegen de klok in.

Veiligheidsmaatregelen en onderhoud

- 1 - Overschrijd nooit de maximum capaciteit.
- 2 – Wanneer alle pijpen in gebruik zijn, mag de last de helft van de capaciteit niet overschrijden.
- 3 – De verlenging van de zuiger mag niet groter zijn dan de slag.
- 4 – Vul, indien nodig, hydrauliekolie bij.
- 5 – Na gebruik het ventiel afdekken met stopkap om de olie te beschermen tegen stof en vuil.
- 6 – De slangen mogen niet gebogen worden in de buurt van een hittebron of vuur. Laat geen zware objecten op de slang vallen en zorg dat er geen knik in de slang komt.

Specificaties

Capaciteit	10 Ton
Maximale lift hoogte	135 mm
Minimale hoogte cilinder	390 mm
Werkdruk	62 Mpa
Olie	500 g
Gewicht	33 kg

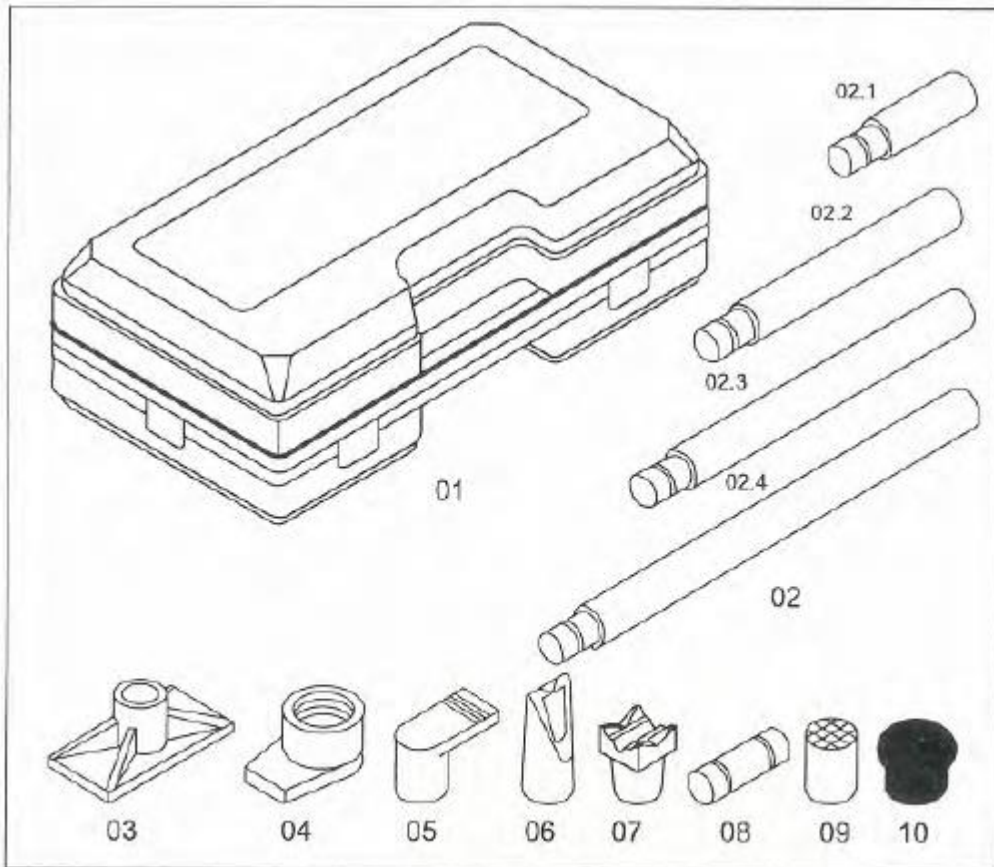
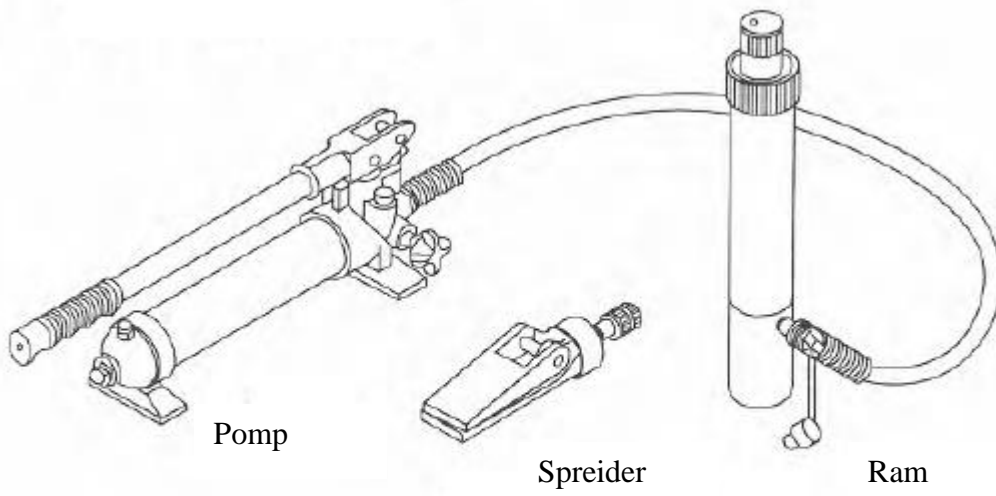

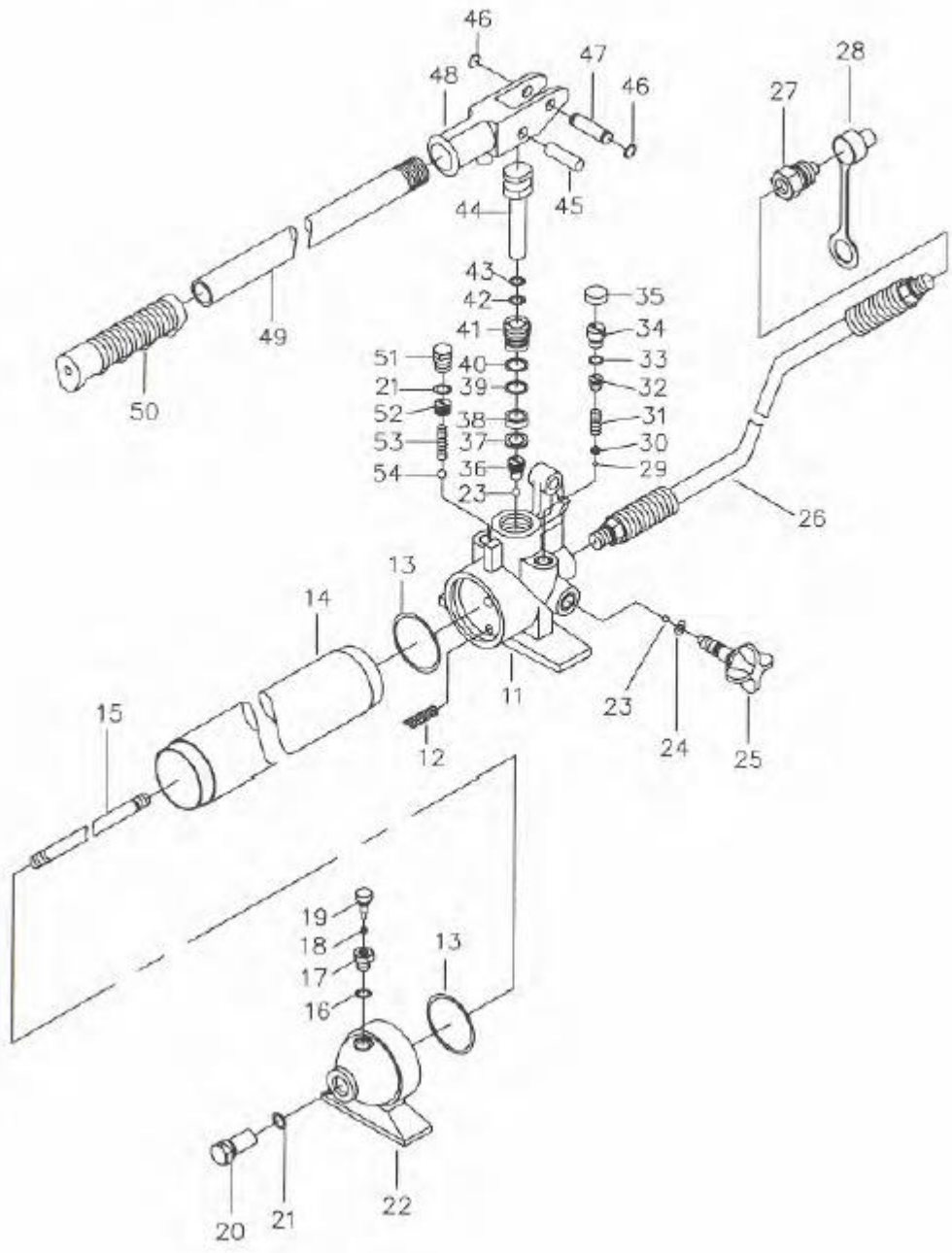

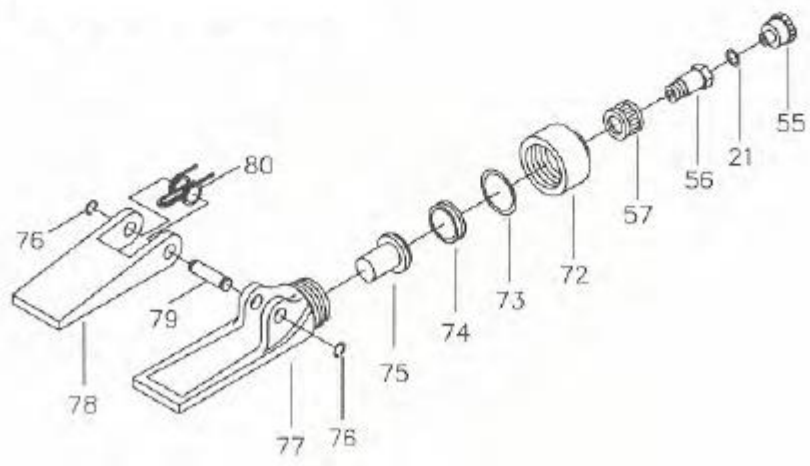
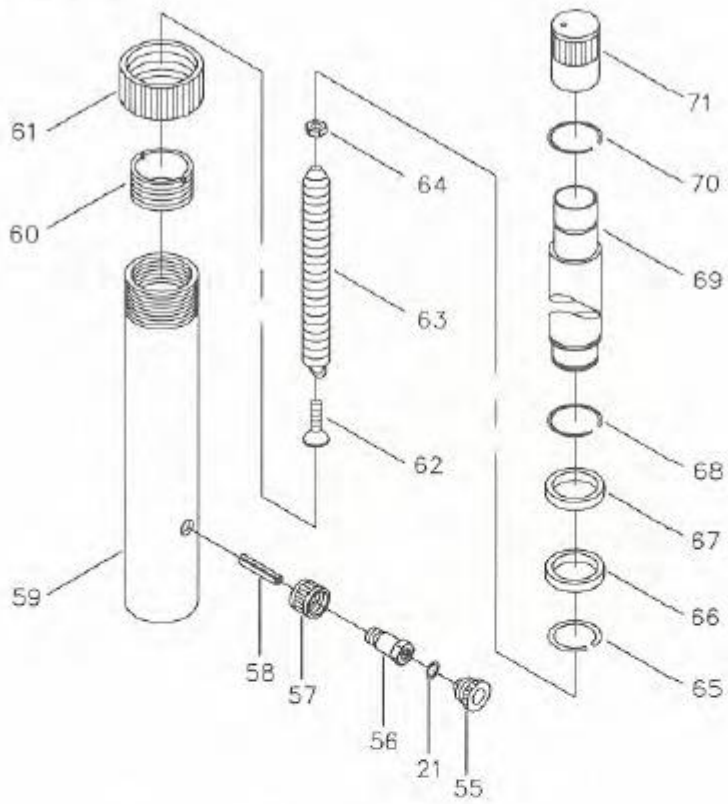

Onderdelenlijst

Nr	Omschrijving	aantal	Nr	Omschrijving	aantal
1	Kunststof Box	1	41	Schroef	1
2	Pijpen	5 (4)	42	O-ring	1
3	Basis	1	43	Nylon ring	1
4	Spreider Ram	1	44	Zuiger	1
5	Plaat hoofd	1	45	Pin	1
6	Wig hoofd	1	46	Ring klem	2
7	Vierkant hoofd	1	47	Pin	1
8	Beweegbare verbinding	1	48	Hendel houder	1
9	Cirkelvormig hoofd	1	49	Hendel	1
10	Rubber Hoofd	1	50	Handvat	1
11	Ventiel blok	1	51	Schroef	1
12	Olie filter	1	52	Schroef	1
13	O-ring	2	53	Veer	1
14	Reservoir	1	54	Kogel	1
15	Zuiger bevestiging	1	55	Stofkap	2
16	O-ring	1	56	Koppelingsbout	2
17	Moer	1	57	Koppelingsring	2
18	Ring	1	58	Schroef	1
19	Ventiel	1	59	Cylinder	1
20	Schroef	1	60	Ring voor Ram	1
21	O-ring	4	61	Beschermkap	1
22	Pomp voet	1	62	Schroef	1
23	Kogel	2	63	Veer	1
24	O-ring	1	64	Moer	1
25	Ventiel	1	65	Ring klem	1
26	Hydraulische Slang	1	66	Afdichtingsring	1
27	Koppeling	1	67	Bus	1
28	Stofkap	1	68	Borgring	1
29	Kogel	1	69	Zuigerstang	1
30	Kogel cup	1	70	Borgring	1
31	Veer	1	71	Afdekkap	1
32	Schroef	1	72	Eindkap	1
33	O-Ring	1	73	O-ring	1
34	Schroef	1	74		1
35	Schroef bescherming	1	75	Zuiger	1
36	schroef	1	76	Ring klem	2
37	Nylon ring	1	77	Vaste spreider	1
38	Afdichtring	1	78	Beweegbare spreider	1
39	O-ring	1	79	Pin	1
40	Nylon ring	1	80	Veer	1

Probleemoplossing

Stop onmiddellijk met het gebruik van de uitdeukset wanneer de volgende problemen zich voordoen.

Probleem	Mogelijke oorzaak	oplossing
De ram werkt niet	De stalen kogel is te lang gebruikt	1 – Open het ventiel, pomp de hendel op 10-15 maal. 2 – sluit het ventiel af, pomp nogmaals 5-10 maal. 3- herhaal stap 1 en 2 3 maal.
De ram heft en daalt	1 – Ventiel zit los 2 - Metaal deeltje binnenin schakelt ventiel uit	Draai de knop van het ventiel aan 1 – verminder de druk door de knop tegen de klok in te draaien, 5-10 maal. 2 – Sluit het ventiel. Pomp de hendel 5-10 maal op 3 – herhaal stap 1 en 2
De ram helt en de zuigerstang is gebogen	Niet juist aangesloten Of geen stevige ondergrond	Stop onmiddellijk. Installeer het apparaat Correct. En plaats het op een solide ondergrond.

Onderhoud

Ververs de hydrauliekolie na 30-50 maal gebruik. Verwijder de afdekplaat. Draai de vulplug eruit en laat de olie eruit lopen. Vul via de vulopening nieuwe olie bij. Alle bewegende delen minstens een maal per jaar van olie of vet voorzien. Belangrijk is de juiste olie, omdat beschadiging aan het hydraulische systeem daarmee voorkomen wordt. De aanbevolen olie is hydraulische olie H-L volgens DIN 51524. Deze olie is zowel geschikt voor zomer als winter. De afgewerkt olie vangt u op en geeft u af volgens de voorschriften bij de hiervoor aangewezen adressen. Controleer regelmatig, maar minstens een maal per jaar het peil van de hydraulische olie en vul zo nodig bij.